

LEDinspect MINI250

Lampes d'inspection



Faisceau lumineux multi-angle

Une grande souplesse d'utilisation et de multiples possibilités de réglage grâce au positionnement multi-angle



250 lumens

3 fonctions lumineuses :Jusqu'à 250 lm - fortJusqu'à 130 lm - réduitJusqu'à 70 lm - torche



Câble USB et prise d'alimentation

Batterie rechargeable. Un câble de charge USB et une fiche secteur sont inclus dans l'emballage

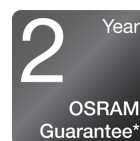

Garantie OSRAM 2 ans*

Les mesures de contrôle qualité systématique garantissent encore davantage la qualité de fabrication haut de gamme et la fonctionnalité de nos produits. Les technologies innovantes et l'excellente qualité profitent véritablement à nos clients

Fiche de données produit



La lumière, c'est la polyvalence

Cette lampe d'inspection OSRAM de haute qualité convient parfaitement pour une utilisation professionnelle ou privée. Dotée de trois fonctions lumineuses (forte intensité, jusqu'à 250 lm, intensité réduite, jusqu'à 130 lm et fonction torche, jusqu'à 70 lm), vous disposerez de la puissance d'éclairage idéalement adaptée à la tâche à effectuer. Sa base permettant une inclinaison à 180° lui apporte une souplesse d'utilisation qui vous permettra de diriger le faisceau de lumière où vous le souhaitez. Cette lampe d'inspection est rechargeable, et l'indicateur de niveau de charge intégré affiche l'état actuel de la batterie, qui assure une autonomie maximale de 3 h avec la puissance d'éclairage élevée (ou jusqu'à 6 h en puissance réduite). Un câble de charge USB Type-C et l'alimentation correspondante sont inclus dans l'emballage. Conformément à son indice de protection IP65, cette lampe d'inspection affiche une protection contre l'infiltration de poussière et d'eau, et une résistance aux chocs validée conformément à l'indice IK07. Cette lampe à LED est facile à transporter, présente une surface antidérapante et antialissure, et est dotée d'un crochet et d'aimants intégrés pour pouvoir travailler les mains libres en l'accrochant facilement. Elle s'avère ainsi idéale en tant qu'éclairage pour les activités manuelles, la réparation automobile et les divers besoins de la vie courante. Par ailleurs, OSRAM offre une garantie de 2 ans sur ce produit.*

Fiche de données produit

Fiche technique

Information produit

Référence de commande	LEDIL401
Application (Catégorie et produit spécifique)	Lampes d'inspection LED

Données électriques

Puissance nominale	7.40 W
Tension nominale	3.7 V

Données photométriques

Temp. de couleur	6000 K
Flux lumineux	250 lm
Couleur de la LED	Blanc

Information module de LED

Nombre de LED par module	2
--------------------------	---

Dimensions & poids

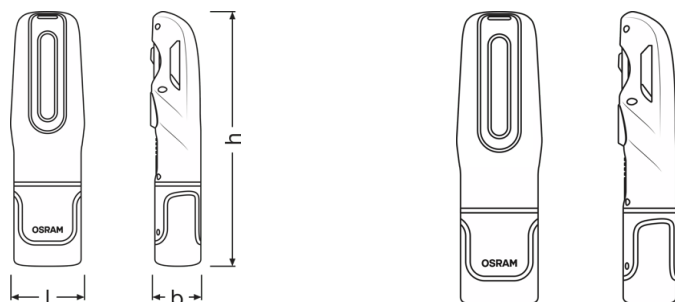

Poids du produit	215.00 g
Longueur	200.0 mm
Largeur	56.0 mm
Hauteur	41 mm

Couleurs & matériaux

Couleur du culot	Noir / Orange
------------------	---------------

Durée de vie

Garantie	2 years
----------	---------

Fiche de données produit

Donnée produit supplémentaire

Type de batterie	Rechargeable
Number of included batteries	1
Etat de la batterie	Yes
Batterie	High-quality lithium-ion battery

Capacités

Technologie	LED
-------------	-----

Certificats & Normes

Normes	CE/EMC/MSDS/ROHS
IK Class	IK07

Classements spécifiques à chaque pays

Référence de commande	LEDIL401
-----------------------	----------

Environmental information

Information according Art. 33 of EU Regulation (EC) 1907/2006 (REACH)	
Date of Declaration	07-03-2024
Primary Article Identifier	4052899623828
Candidate List Substance 1	Lead
CAS No. of substance 1	7439-92-1
Safe Use Instruction	The identification of the Candidate List substance is sufficient to allow safe use of the article.
Declaration No. in SCIP database	94ddcbeb-ba73-4700-a565-7ccc51aa1508



Détail



Détail



Détail



Fiche de données produit

Données logistiques

Code produit	Description produit	Unité d'emballage (Pièces/Unité)	Dimensions (longueur x largeur x hauteur)	Volume	Poids brut
4052899623828	INSPECTION LAMP	Etui carton fermé 1	90 mm x 50 mm x 210 mm	0.95 dm ³	635.00 g
4052899623941	INSPECTION LAMP	Carton de regroupement 6	200 mm x 170 mm x 240 mm	8.16 dm ³	5710.00 g

Le code produit mentionné décrit la petite quantité d'unité qui peut être commandée. Une unité peut contenir un ou plusieurs produits. Lorsque vous passez la commande, merci de bien vouloir entrer une unité ou un multiple d'une unité.

Données de téléchargement

Dossier	
	User instruction LEDinspect MINI 250
	Vidéo application LEDinspect Inspection Lights Trailer

Recommandations relatives aux applications :

Pour plus d'informations et représentations graphiques détaillées concernant les applications veuillez consulter la fiche technique du produit et les instructions d'utilisation.

* Pour connaître les conditions précises, veuillez consulter la page suivante :

www.osram.com/am-guarantee

Conseil d'application

Pour plus d'informations sur les applications et les graphiques, veuillez vous référer à la fiche de données produit.

Avertissement

Sous réserve de modifications. Sauf erreur ou omission. Veuillez à toujours utiliser la version la plus récente.

OSRAM